

⚠ UPOZORNĚNÍ: Před instalací si pozorně přečtěte instrukce a doporučení uvedené v návodu. Zařízení musí být nainstalované a používané v souladu s tímto návodem. Zařízení je určeno pro montáž do motorových vozidel kategorie M a N s 12 voltovým elektrickým systémem. Zařízení musí být připojené na 12 V a ukostřené záporným pólem. Výrobce ani prodejce nezodpovídají za případné škody vyplývající z nesprávné instalace, používání, provozování, či ovládání výrobku odlišně od návodu na používání. Neodborným zásahem do zařízení anebo jeho úpravou hrozí riziko poškození samotného zařízení, anebo elektrické sítě automobilu a ztráta záruky. Pro správnou a bezchybnou činnost výrobku, doporučujeme instalaci svěřit odbornému servisu.

POPIS ZAŘÍZENÍ

DRL světlá pro denní svícení obsahují vysoko výkonné LED diody s velmi nízkým proudovým odběrem. Vodotěsné provedení umožňuje světlá použít v exteriéru vozidla. Zapojením podle schématu zapojení získáte funkci automatického zapnutí/vypnutí LED světel. DRL jsou homologizované podle vyhlášky ECE R 87 (RL E4 000021, A02 E4 8009).

I. MONTÁŽ

Vyznačte montážní pozici - umístění světel musí být symetrické, poloha musí splňovat požadavky předpisu EHK č.48, odstavec 6.19.4 (viz. obrázek umístění). Vyvrtejte otvory s průměrem 4mm pro uchycení držáku světlá. Upevněte světlá pomocí přiložených šroubů. Nastavte úhel sklonu světlá a dotáhněte šrouby. Zapojte vodiče podle schématu zapojení.

II. SCHÉMA ZAPOJENÍ

1. Odpojte záporný pól akumulátoru
2. Připojte červený vodič z řídicí jednotky na kladný pól akumulátoru
3. Připojte žlutý vodič z řídicí jednotky na spínaný kladný pól parkovacích světel
4. Připojte černý vodič z řídicí jednotky na kostru vozidla a připojte záporný pól akumulátoru vozidla

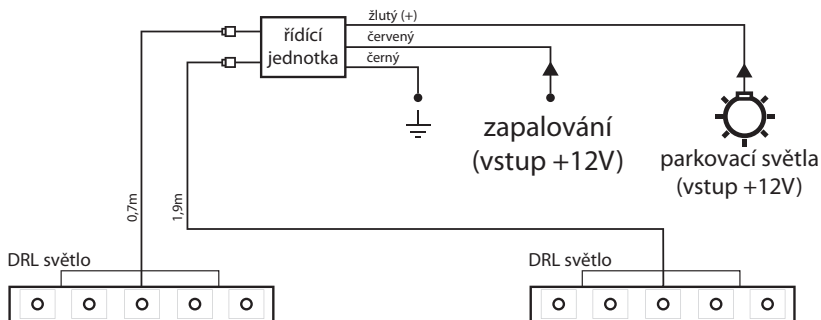

UMÍSTĚNÍ SVĚTEL NA VOZIDLE

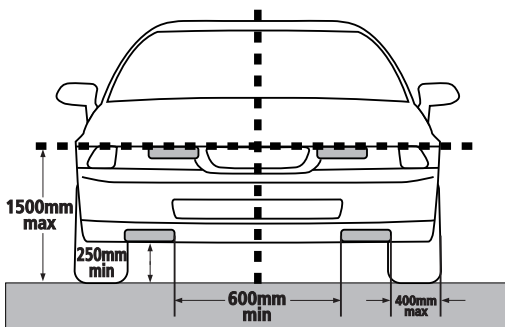

⚠ UPOZORNĚNÍ: Před instalací si pozorně přečtěte instrukce a doporučení uvedené v návodu. Zařízení musí být nainstalované a používané v souladu s tímto návodem. Zařízení je určeno pro montáž do motorových vozidel kategorie M a N s 12 voltovým elektrickým systémem. Zařízení musí být připojené na 12 V a ukostřené záporným pólem. Výrobce ani prodejce nezodpovídají za případné škody vyplývající z nesprávné instalace, používání, provozování, či ovládání výrobku odlišně od návodu na používání. Neodborným zásahem do zařízení anebo jeho úpravou hrozí riziko poškození samotného zařízení, anebo elektrické sítě automobilu a ztráta záruky. Pro správnou a bezchybnou činnost výrobku, doporučujeme instalaci svěřit odbornému servisu.

POPIS ZAŘÍZENÍ

DRL světlá pro denní svícení obsahují vysoko výkonné LED diody s velmi nízkým proudovým odběrem. Vodotěsné provedení umožňuje světlá použít v exteriéru vozidla. Zapojením podle schématu zapojení získáte funkci automatického zapnutí/vypnutí LED světel. DRL jsou homologizované podle vyhlášky ECE R 87 (RL E4 000021, A02 E4 8009).

I. MONTÁŽ

Vyznačte montážní pozici - umístění světel musí být symetrické, poloha musí splňovat požadavky předpisu EHK č.48, odstavec 6.19.4 (viz. obrázek umístění). Vyvrtejte otvory s průměrem 4mm pro uchycení držáku světlá. Upevněte světlá pomocí přiložených šroubů. Nastavte úhel sklonu světlá a dotáhněte šrouby. Zapojte vodiče podle schématu zapojení.

II. SCHÉMA ZAPOJENÍ

1. Odpojte záporný pól akumulátoru
2. Připojte červený vodič z řídicí jednotky na kladný pól akumulátoru
3. Připojte žlutý vodič z řídicí jednotky na spínaný kladný pól parkovacích světel
4. Připojte černý vodič z řídicí jednotky na kostru vozidla a připojte záporný pól akumulátoru vozidla

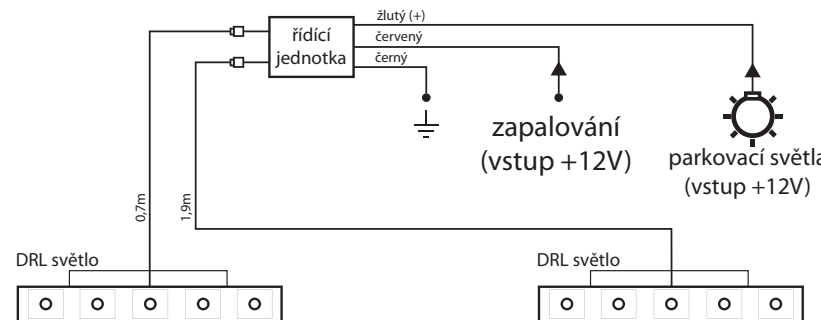

UMÍSTĚNÍ SVĚTEL NA VOZIDLE

