

## NÁVOD

K DENNÍ SVÍTILNĚ OBCHODNÍHO NÁZVU DL – X5, X20, X18, X24, X24+

**Světla pro denní svícení** nenahrazují potkávací světla za snížené viditelnosti. Jsou schválena dle předpisu EHK č. 87, viz kopie přiloženého certifikátu. Doporučujeme montáž v odborném servisu.

### Návod k montáži

1. vyznačit montážní pozici – umístění svítlen musí být symetrické, poloha musí splňovat požadavky předpisu EHK č. 48, odstavec 6.19.4. (viz obr. umístění svítlny)
2. vyvrtat otvory o průměru 4 mm pro uchycení držáku svítlny a přišroubovat přiloženými šrouby M4
3. svítlny připevnit do držáku a nastavit do vodorovné polohy tak, aby osa světelného paprsku byla rovnoběžná s podélnou osou vozidla

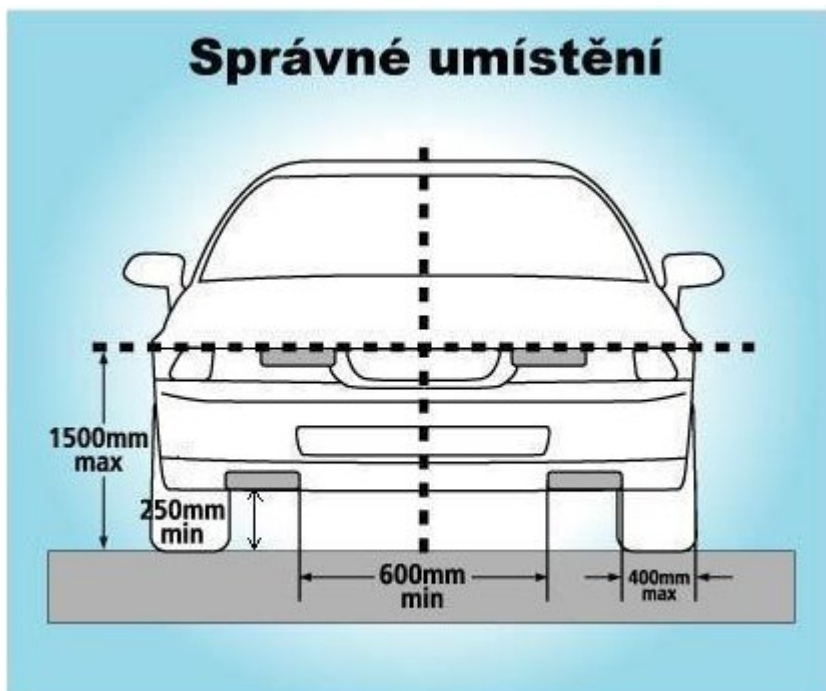

**Elektrické zapojení** - viz schéma na obrázku:

1. odpojit záporný pól akumulátoru
2. připojit bílý vodič přiložené kabeláže na kladný pól spínaný zapalováním (svorka 15)
3. připojit žlutý vodič kabeláže na kladný pól obrysových světel
4. připojit černý vodič kabeláže na kostru vozidla
5. připojit záporný pól akumulátoru

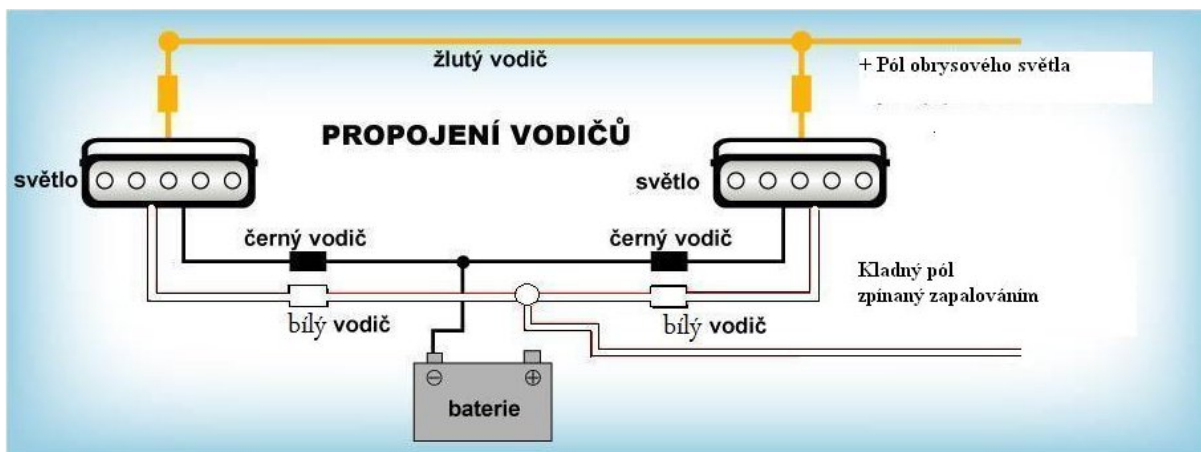

Při takto provedeném zapojení se světla pro denní svícení automaticky rozsvítí/zhasnou při zapnutí/vypnutí zapalování a automaticky zhasnou při rozsvícení hlavního osvětlení vozidla.