

Modul pro automatické ovládání světel automobilu Škoda Fabia SE 086

Vážený zákazníku, děkujeme, že jste si vybral právě náš produkt a přejeme Vám mnoho spokojenosti při jeho používání.

Upozornění: Před montáží zařízení i před jeho používáním si prosím přečtěte celý návod.

Popis funkce

Modul slouží k automatickému rozsvěcení vnějších světel vozidla po nastartování a současně k jejich vypnutí při vypnutí klíčku zapalování. Spínání modulu probíhá na základě měření palubního napětí. Jakmile dojde k zapnutí zapalování a následně nastartování motoru, zvýší se palubní napětí a modul sepne napájení světel. Hodnotu spínacího napětí modulu je možné vestavěným potenciometrem individuálně nastavit dle dobíjecí soustavy konkrétního vozidla. Dále zůstane modul sepnutý po celou dobu až do vypnutí zapalování.

Modul ovládá současně tlumená světla, všechna parkovací světla, osvětlení registrační značky i osvětlení přístrojové desky. Pokud je během jízdy zapotřebí spustit dálková světla, je nutné manuálně zapnout hlavní spínač světel.

Doporučení: Instalaci zařízení světle odbornému montážnímu pracovišti s patřičnými zkušenostmi i vybavením.

Montáž zařízení

Vyjměte kryt pojistkového boxu a vyšroubujte 2 šrouby na straně pojistkového boxu.

Vyjměte plastový díl pod přístrojovým štítem a vyšroubujte 1 šroub pod ním.

Vyšroubujte 3 šrouby držící spodní část přístrojové desky.

Vyjměte spodní část přístrojové desky s přepínačem světel a odpojte konektor T17a.

Vodiče elektrické instalace modulu svícení zapojte takto:

Připojení na spínači světel:

Vysuňte hnědý vodič z pozice č.10 ve svorkovnici T17a přepínače světel a vložte jej do přiložené 4-pólové svorkovnice na pozici č.1. Do uvolněné pozice zasuněte hnědý vodič ze svazku modulu.

Vysuňte šedomodrý vodič z pozice č.16 ve svorkovnici T17a přepínače světel a vložte jej do přiložené 4-pólové svorkovnice na pozici č.2. Do uvolněné pozice zasuněte šedomodrý vodič ze svazku modulu.

Vysuňte šedočerný vodič z pozice č.13 ve svorkovnici T17a přepínače světel a vložte jej do přiložené 4-pólové svorkovnice na pozici č.3. Do uvolněné pozice zasuněte šedočerný vodič ze svazku modulu.

Vysuňte šedočervený vodič z pozice č.14 ve svorkovnici T17a přepínače světel a vložte jej do přiložené 4-pólové svorkovnice na pozici č.4. Do uvolněné pozice zasuněte šedočervený vodič ze svazku modulu.

Vysuňte červenočerný vodič z pozice č.2 ve svorkovnici T17a přepínače světel a vložte jej do přiložené 2-pólové svorkovnice na pozici č.1. Do uvolněné pozice zasuněte červenočerný vodič ze svazku modulu.

Vysuňte žlutozelený vodič z pozice č.7 ve svorkovnici T17a přepínače světel a vložte jej do přiložené 2-pólové svorkovnice na pozici č.2. Do uvolněné pozice zasuněte žlutozelený vodič ze svazku modulu.

Spojte všechny rozpojené konektory. Modul i vodiče elektrické instalace upevněte na vhodných místech ke stávající elektrické instalaci vozidla tak, aby nemohlo dojít k jejich poškození nebo uvolnění a během jízdy nedocházelo k rušivým zvukům. Nakonec modul vyzkoušejte.

Vypnutí modulu:

V případě, že nechcete využívat automatické rozsvícení světel, rozpojte konektor na slabém červenočerném vodiči kabeláže modulu. Tím dojde k dočasnému vyřazení modulu z činnosti. K opětovnému zprovoznění stačí konektor znovu spojit.

Funkce manuálního rozsvícení světel původním spínačem zůstává při doporučeném zapojení zcela zachována i po montáži modulu.

Změna úrovně spínacího napětí:

V případě, že výrobní nastavení úrovně spínacího napětí nevyhovuje dobíjecí soustavě ve vozidle (např. modul spíná ještě před nastartováním motoru, nebo spíná s velkým zpožděním po nastartování), sejměte gumový kryt z modulu a otáčením zabudovaného trimru nastavte správnou hodnotu spínacího napětí. Při správném nastavení musí světla zůstat po zapnutí zapalování vypnutá a cca 2 – 10 s po nastartování se musí rozsvítit. Otáčením trimru doprava se hodnota spínacího napětí snižuje (modul spíná dříve), otáčením doleva se zvyšuje (modul spíná později).

Z výroby je modul dodáván s ideálním nastavením 13,1 – 13,2 V, které je uzpůsobeno pro všechna vozidla s funkční dobíjecí soustavou a autobaterií v dobrém stavu.

Popis vodičů

červenočerný 0,5 mm ²	kladné spínané napájení pro ovládání modulu (připojit k silnému červenočernému vodiči)
červenočerný 2,5 mm ²	vstup - silové kladné spínané napájení pro světla
žlutozelený 2,5 mm ²	výstup 1 – automaticky spínané napájení hlavních světlometů
šedomodrá 0,5 mm ²	výstup 2 – osvětlení přístrojové desky
šedočerný 0,5 mm ²	výstup 3 – parkovací světla pravá strana
šedočervený 0,5 mm ²	výstup 4 – parkovací světla levá strana
hnědý 0,5 mm ²	kostra

Záruční podmínky

Na výrobek se vztahuje záruční lhůta v délce 24 měsíců od zakoupení. Záruku není možné uplatňovat, pokud je výrobek poškozen vlivem nateklé kapaliny, mechanického poškození, či nesprávného použití v rozporu s návodem. Jako záruční list k výrobku slouží kupní doklad.

Homologace

Výrobek je homologován pro provoz na pozemních komunikacích dle normy EHK číslo zkoušky E8 10R-024385.

Likvidace výrobku po ukončení životnosti

Pokud dojde k ukončení životnosti výrobku nevhazujte jej prosím do běžného komunálního odpadu, ale likvidujte jej s ohledem na životní prostředí. Výrobek obsahuje elektronické součásti, ve kterých se mohou vyskytovat nebezpečné látky, proto výrobek odevzdejte zpět prodejci, u kterého jste jej zakoupili nebo výrobek předejte organizaci zabývající se tříděním a ekologickou likvidací odpadu.

Děkujeme, že chráníte životní prostředí.

Technické parametry

napájecí napětí	12 V
spotřeba v klidovém stavu	0 mA
maximální zatížení výstupu 1	20 A
maximální zatížení výstupu 2, 3 a 4	4 A

Schéma zapojení

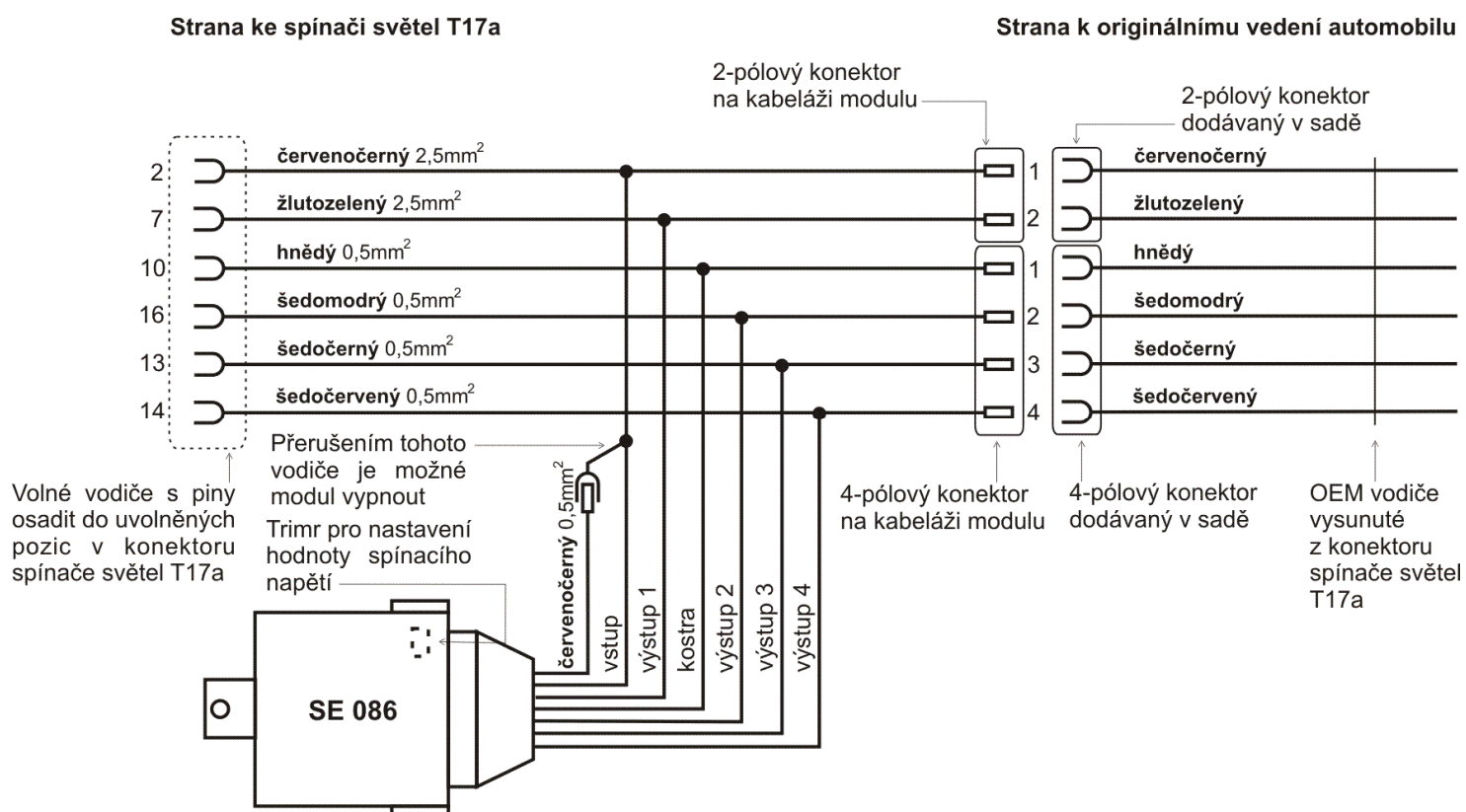

Dovozce: Stualarm import, s.r.o. Na Křivce 30, Praha 10



Module for controlling car lights in Škoda Fabia SE 086

Dear customer, thank you that you have chosen our product and we wish you much satisfaction within its utilization.

Warning: Please read this manual before installation and utilization of this product.

Function description

This module automatically turns on exterior lights on a vehicle after engine start and currently switches off these lights after engine stop. Switching is controlled by voltage changes. When an ignition is on and the engine is started, voltage rises and the module switches on the lights. Precise value of switching voltage is possible to adjust depending on charging system of each vehicle. The module stay switched on till the ignition isn't off.

The module controls dipped lights, all parking lights, a registration mark light and dashboard lights at the same time. If you need to turn on distance lights during your drive, it will be necessary to switch on the main light switch manually.

Montage of this module requires knowledge in electrical installation of your vehicle. For safe and reliable installation, consult a specialized service station. A manufacturer has no responsibility for misuse of this module.

Device installation

Take out a cover of a fuse box and unscrew 2 screws on the side of this box. Take out a plastics part under a board deck and unscrew 1 screw under that. Unscrew 3 screws which hold a bottom part of a board deck.

Take out the bottom part of the board deck with a light switch and disconnect a cable box T17a.

Wires of the module should be installed as follows:

Light switch connection:

Pull out brown wire- position n. 10 in the cable box T17a and insert it in an enclosed 4-polar cable box at the position n. 1. At free position in the cable box T17a insert brown wire from the module.

Pull out grey-blue wire- position n. 16 in the cable box T17a and insert it in the 4-polar cable box at the position n. 2. At free position in the cable box T17a insert grey-blue wire from the module.

Pull out gray-black wire- position n. 13 in the cable box T17a and insert it in the 4-polar cable box at the position n. 3. At free position in the cable box T17a insert gray-black wire from the module.

Pull out gray-red wire- position n. 14 in the cable box T17a and insert it in the 4-polar cable box at the position n. 4. At free position in the cable box T17a insert gray-red wire from the module.

Pull out red-black wire- position n. 2 in the cable box T17a and insert it in a enclosed 2-polar cable box at the position n. 1. At free position in the cable box T17a insert red-black wire from the module.

Pull out yellow-green wire- position n. 7 in the cable box T17a and insert it in the 2-polar cable box at the position n. 2. At free position in the cable box T17a insert yellow-green wire from the module.

Switch off the module

In case you don't want to utilize automatic switch-on headlights, disconnect thin red-black wire. The module is temporary switched off. After reconnection of this wire the module will operate again.

Switch-on the headlights manually via an original switch is possible, if the module is installed properly.

Setting level of switching voltage

In case preset level of switching voltage don't satisfy a charging system of a vehicle (for example the module switches on before engine start or switches on after a long delay) pull off a rubber cover from the module and via a built-in rotary trimming resistor adjust correct level of switching voltage. If the adjustment is correct, the headlights should be switched off for 2 – 10 seconds after the ignition is on and then they should switch on. Right-hand rotation of the built-in rotary trimming resistor causes switching voltage drop (the module switches sooner), left-hand rotation causes switching voltage rise (the module switches later).

Preset value of the switching voltage is 13.1 – 13.2 V, which is optimal for most vehicles with functional charging system and good battery.

Wire description

red-black 0.5 mm ²	positive switched supply (connector 15) for module control
red-black 2.5 mm ²	input – positive switched supply for the headlights
yellow-green 2.5 mm ²	output 1 – automatically switched supply for the headlights
blue-grey 0.5 mm ²	output 2 – dashboard lighting
black-gray 0.5 mm ²	output 3 – parking light right side
red-gray 0.5 mm ²	output 4 – parking light left side
brown 0.5 mm ²	ground

Guarantee conditions

Duration of guarantee is 24 months since purchase of this product. Guarantee cannot be applied, if the product is harmed owing to water penetration, mechanical damage or misuse in conflict with this manual. Certificate of warranty is proof of purchase.

Homologation

The module is homologated for operation on motorways according to standard EHK test number E8 10R-024385.

Liquidation of the product after its lifetime is over

If lifetime of this product is over, please don't throw it into municipal trash. Liquidate it with regard for environment. This product consists of electrical components which may content dangerous contaminants. Hence please refer back the product to your dealer or give it to some organization which provides ecological liquidation of trash.

Thank you for protection our environment.

Technical parameters

supply voltage	12 V
power consumption	0 mA
maximal charge of output 1	20 A
maximal charge of output 2, 3 and 4	4 A
temperature of working	from - 35°C to + 55°C
dimensions	65 x 85 x 30 mm

Wiring diagram

Side to light switch T17a

Side to car OEM harness

